



**FUNDAÇÃO ESCOLA TÉCNICA LIBERATO SALZANO VIEIRA DA CUNHA**

Rua Inconfidentes, 395 - Caixa Postal 621 - Novo Hamburgo - RS - CEP 93340-140

Fone: (051) 595-8000 - Fax: (051) 595-8008 - CGC/MF nº 91683474/0001-30

e-mail: [informatica@liberato.com.br](mailto:informatica@liberato.com.br)

URL: <http://www.liberato.com.br>

## **PROVA DE CLASSIFICAÇÃO DO NOTURNO**

**1º SEMESTRE - 2015**

### **LÍNGUA PORTUGUESA E MATEMÁTICA**

#### **INSTRUÇÕES**

1. A prova é constituída de 40 questões objetivas, sendo 20 de Língua Portuguesa e 20 de Matemática, e uma Redação.
2. A redação deve ser a caneta e deve atender à proposta indicada. Não é obrigatório seguir as regras do **novo acordo ortográfico**.
3. Não é permitido o uso de calculadora científica para os cálculos matemáticos.
4. Use caneta azul ou preta e **preencha completamente o espaço no cartão de respostas**.
5. Cada questão tem cinco alternativas de resposta, mas apenas **uma é correta**.
6. Questões rasuradas serão anuladas.
7. Você dispõe de 3 (três) horas e 30 (trinta) minutos para resolver toda a prova.
8. Confira, antes de entregar a prova, se as respostas foram lançadas no **CARTÃO DE RESPOSTAS**.
9. Você pode levar a prova. Entregue apenas **o cartão de respostas e a redação**.

**BOA PROVA!**

#### **BANCA DA PROVA**

Língua Portuguesa : Prof<sup>a</sup>. Carmem Maria Ribeiro Bica Beltrame  
Prof<sup>a</sup>. Íris Vitória Pires Lisboa

Matemática : Prof. José Celmar Roir da Silva  
Prof. Rodrigo Francisco Lazarotti

**Prezado(a) candidato(a):**

**Para resolver as questões da prova deste semestre, leia todos os textos com atenção.**

**Texto 1**

**O instantâneo JULGAMENTO pelas redes sociais (Texto adaptado)**

Ana Luísa de Castro Almeida

Diretora do Reputation Institute e Professora da PUC Minas e da Fundação Dom Cabral

1            Estamos vivendo o tempo das mídias sociais. Espaços de construção social  
2 que têm como principal característica a autonomia – que se extrapola ao controle de  
3 governos e empresas – nos quais pessoas de todas as idades e condições passaram  
4 a se manifestar, dar opiniões, reivindicar, criticar, interagir numa dinâmica singular. A  
5 tecnologia de comunicação na era digital amplia e reverbera as vozes numa rede que  
6 é local e global, genérica e personalizada, com o potencial de alcançar uma  
7 multiplicidade de receptores e uma diversidade de significados. Embora cada indivíduo  
8 construa seu próprio significado interpretando e processando as mensagens \_\_\_\_\_  
9 que tem acesso, os ambientes culturais e sociais condicionam em grande parte essa  
10 construção simbólica.

11            O Brasil é citado pelo The New York Times como a “capital das mídias sociais”,  
12 destacando que o uso das redes sociais aqui tem chamado a atenção do mundo pela  
13 sua forte presença e adesão. As plataformas Twitter, Facebook e YouTube estão  
14 dentre as de maior utilização, e nesses casos só perdemos para os Estados Unidos. O  
15 Facebook, como acontece em boa parte dos países do mundo, é o mais acessado da  
16 categoria: segundo dados de outubro, tem 73,5% da audiência das redes sociais,  
17 totalizando 76 milhões de usuários no Brasil. Uma pesquisa do Ibope/You Pix mostrou  
18 que 92% dos jovens do país que acessam a internet usam redes sociais. Mesmo  
19 quando se leva em conta o total de pessoas que navegam na rede, de todas as  
20 idades, são 78% acessando algum tipo de rede social.

21            [...]

22            As pesquisas revelam não só o enorme sucesso dessas plataformas no país,  
23 como também a grande exposição \_\_\_\_\_ qual estamos sujeitos. No ambiente  
24 dinâmico das mídias sociais, qualquer pessoa possui o poder de produzir e  
25 compartilhar conteúdo em um curto espaço de tempo. O processo de interação  
26 promovido por esses canais permite que as pessoas se posicionem e expressem suas  
27 opiniões sobre as informações que chegam a elas em seus *feeds*<sup>1</sup> de notícias, em  
28 tempo real.

29            É o espaço do “boca a boca” digital. É o espaço online 24 horas, sete dias por  
30 semana. Não há ocultamento. Tudo é visível, compartilhado, interdependente, viral. Na  
31 lógica das redes, em termos de gênese, tudo o que surge conecta dispositivos, dados,  
32 pessoas, organizações, movimentos sociais numa única teia de comunicação que  
33 envolve tudo e todos. Essa nova dinâmica favorece as articulações e o engajamento  
34 de usuários sobre determinados temas ou causas e, dessa forma, as informações  
35 geradas possuem grande potencial mobilizador. Um post pode favorecer a cooperação  
36 ou a solidariedade. Pode também denunciar uma irregularidade, um comportamento

---

<sup>1</sup> Atualizações de conteúdos na internet.

37 antiético. Pode engajar e mobilizar indivíduos em campanhas sociais, partidárias,  
38 movimentos sociais como Occupy Wall Street<sup>2</sup>, Primavera Árabe, dentre outros.

39 Em 2013, o Brasil foi surpreendido pela enorme adesão \_\_\_\_\_  
40 manifestações de junho. Isso se deu não apenas por descontentamento com a política  
41 e os governos do país, mas principalmente pelo fato de que as frustrações e as  
42 indignações compartilhadas em redes sociais alcançaram um grande número de  
43 pessoas que se engajaram na causa e se mobilizaram indo \_\_\_\_\_ ruas, ainda que  
44 com bandeiras e objetivos diferentes.

45 Potencialmente, as mídias sociais podem levar as pessoas a, individual ou  
46 coletivamente, agir como heróis ou vilões. A ter esperança ou medo. A se indignar ou  
47 apreciar. A condição para que o sentimento e a experiência individual se encadeiem e  
48 formem um movimento vai depender da rapidez e da interação do processo de  
49 comunicação.

50 Assistimos recentemente a dois episódios que mobilizaram a população  
51 brasileira: uma dona de casa que morreu espancada em Guarujá após a divulgação de  
52 um boato, em rede social, que a acusava de sequestro de crianças para utilizá-las em  
53 magia negra e uma torcedora do Grêmio acusada de racismo que perdeu o emprego,  
54 teve a casa apedrejada e precisou sair da cidade. Não se trata aqui de uma  
55 comparação nem de um juízo de valor. São citados apenas, como exemplo, para  
56 mostrar a força de mobilização das redes sociais. A reflexão aqui é sobre o processo  
57 de comunicação, sua propagação e as emoções a eles associadas. Quanto mais  
58 rápido e interativo o processo de comunicação, maior a probabilidade de uma  
59 “comoção” coletiva. Não há separação entre real e virtual, entre verdadeiro e falso,  
60 entre fato e versão, entre observação, imaginário, simulacro e representação.

61 Entender em que condições esses processos ocorrem e quais os seus impactos  
62 sociais nos leva a questionar o potencial e os riscos que uma imagem, uma  
63 mensagem, um post, um compartilhamento, um clique ou um acesso podem gerar.  
64 Nesse novo contexto, observamos o julgamento de atitudes e posicionamentos de  
65 indivíduos públicos ou anônimos, empresas, produtos, marcas, movimentos e causas  
66 que podem reforçar sua credibilidade, legitimidade e reputação ou destruí-las. Com a  
67 rápida disseminação de informação nas redes sociais, pessoas e organizações são  
68 julgadas primeiramente pela opinião pública e depois, quando for o caso, pela justiça.

69 Em instantes, histórias e imagens – verídicas ou não – são contadas e  
70 compartilhadas por e para milhares de pessoas; opiniões são formadas, emoções são  
71 expressas. A retratação pública pode não ter o mesmo impacto e alcance que a  
72 informação espalhada nas redes sociais e, dependendo da forma que acontecer, pode  
73 gerar uma repercussão negativa ainda maior. E, quando ocorre uma condenação pela  
74 sociedade, as consequências podem ser irreversíveis.

75 A questão fundamental que se coloca é que esse novo espaço público, em rede,  
76 é um espaço de interação, mobilização, significação e ressignificação. Um espaço  
77 social em que as indagações sobre sua dinâmica, formação e implicações nos levam a  
78 questionar o destino que estamos forjando.

ALMEIDA, Ana Luísa de Castro. O instantâneo julgamento pelas redes sociais.  
**Zero Hora**. Porto Alegre, 7 set 2014. p.5. Caderno Proa. (texto adaptado)

---

<sup>2</sup> Movimento de protesto contra a desigualdade econômica e social nos EUA, tendo como estratégia de organização, também, as redes sociais.

**1. As palavras que completam, correta e respectivamente, as lacunas das linhas 8, 23, 39 e 43 são:**

- a) a, a, às, as.
- b) a, à, às, às.
- c) à, à, as, às.
- d) a, a, as, às.
- e) à, a, às, as.

**2. A ideia expressa no título é enfatizada em outras passagens do texto, relacionadas a seguir, EXCETO em uma. Assinale-a.**

- a) “Na lógica das redes, em termos de gênese, tudo o que surge conecta dispositivos, dados, pessoas, organizações, movimentos sociais numa única teia de comunicação que envolve tudo e todos” (linhas 30-33).
- b) “[...] uma dona de casa que morreu espancada em Guarujá após a divulgação de um boato, em rede social, que a acusava de sequestro de crianças para utilizá-las em magia negra e uma torcedora do Grêmio acusada de racismo que perdeu o emprego, teve a casa apedrejada e precisou sair da cidade” (linhas 51-54).
- c) “Nesse novo contexto, observamos o julgamento de atitudes e posicionamentos de indivíduos públicos ou anônimos, empresas, produtos, marcas, movimentos e causas que podem reforçar sua credibilidade, sua legitimidade e reputação ou destruí-las” (linhas 64-66).
- d) “Com a rápida disseminação de informação nas redes sociais, pessoas e organizações são julgadas primeiramente pela opinião pública e depois, quando for o caso, pela justiça” (linhas 66-68).
- e) “E, quando ocorre uma condenação pela sociedade, as consequências podem ser irreversíveis” (linhas 73-74).

**3. Assinale a alternativa que melhor resume o objetivo do texto.**

- a) Apresentar o enorme sucesso das redes sociais não só no Brasil como no mundo.
- b) Provar que o Brasil é a “capital das mídias sociais”, perdendo apenas para os Estados Unidos.
- c) Evidenciar as estatísticas mundiais em relação ao uso da internet e das mídias sociais pelos jovens.
- d) Argumentar a favor das redes sociais, já que elas favorecem “as articulações e o engajamento de usuários sobre determinados temas ou causas” pertinentes ao mundo contemporâneo.
- e) Mostrar a autonomia e a força de mobilização das redes sociais e as graves consequências disso decorrentes.

**4. Considerando as ideias apresentadas no texto, é INCORRETO afirmar que:**

- a) de acordo com o jornal *The New York Times*, o Brasil é o país que mais acessa sites como Twitter, Facebook e YouTube no mundo.
- b) o contexto sociocultural de cada indivíduo condiciona as reações das pessoas em relação ao que é postado nas redes sociais.
- c) a dinamicidade das mídias sociais permite que as pessoas opinem sobre questões abordadas no ambiente virtual de forma instantânea, imediatamente após cada postagem.
- d) o acesso à internet pelos jovens se dá, na grande maioria das vezes, também, pelas redes sociais.
- e) o grande poder de mobilização da internet se justifica pelo compartilhamento de informações, que possibilita articulação e engajamento de grande número de pessoas em um pequeno espaço de tempo.

**5. Segundo o texto, a “autonomia” (linha 2) das redes sociais deve-se:**

- a) à possibilidade de pessoas de todas as idades e condições manifestarem suas opiniões, reivindicações e críticas, interagindo numa dinâmica singular.
- b) à tecnologia de comunicação que, na era digital, permite o intercâmbio global e, assim, resolve problemas iguais em diferentes países.
- c) à grande exposição a que estamos sujeitos, uma vez que todos podem se manifestar.
- d) à comoção coletiva, resultante do grande potencial de mobilização que elas oferecem.
- e) ao anonimato, pois não há necessidade de identificação dos usuários.

**6. Por “mídias sociais” (linha 1), de acordo com a autora, entende-se:**

- a) a tecnologia de comunicação na atualidade, com o surgimento de novos aparelhos digitais em um ritmo acelerado e constante.
- b) a exposição exagerada de jovens na internet, através de fotos cada vez mais audaciosas e íntimas.
- c) os movimentos sociais organizados a partir de postagens em sites como Facebook e Twitter, que movimentam milhares de pessoas ao redor do mundo.
- d) todo e qualquer tipo de mensagem enviada de modo digital, inclusive e-mails e publicações em blogs.
- e) um espaço de manifestação de opiniões diversas, sobre toda espécie de assunto, com a possibilidade de interação com os demais usuários da rede.

**7. Dizer que os usuários da rede podem agir como “heróis ou vilões” (linha 46), de acordo com o texto, significa que:**

- a) há pessoas que usam a internet para relatar apenas experiências pessoais, reforçando, assim, um sentimento egoísta em relação à sociedade.
- b) dependendo das opiniões expressas na rede, é possível aumentar a esperança na resolução de conflitos que ganham dimensão social, assim como reforçar o sentimento de revolta entre os usuários.

- c) os heróis seriam aqueles que mantêm um sentimento positivo em relação ao futuro, enquanto os vilões expressam apenas amarguras e tristezas em suas postagens.
- d) politicamente falando, alguns usuários são partidários de ideias de esquerda e outros de direita, o que acaba pondo em desavença as opiniões nas redes sociais.
- e) os usuários podem perder seus amigos virtuais se expressarem opiniões contrárias àquelas já publicadas por seus parceiros de internet.

**8. Em “Tudo é visível, compartilhado, interdependente, viral. Na lógica das redes, em termos de gênese, tudo o que surge conecta dispositivos, dados, pessoas, organizações, movimentos sociais numa única teia de comunicação que envolve tudo e todos” (linhas 30-33), as palavras sublinhadas significam, no contexto em que se encontram, respectivamente:**

- a) a possibilidade de ser algo nocivo aos usuários da rede / o início de todo o processo de informatização.
- b) a qualidade daquilo que é mutável, que se transforma / a origem de um compartilhamento nas redes sociais.
- c) a característica referente ao que é notável, perceptível / a criação de uma nova postagem nas redes sociais.
- d) a situação de perigo a que estão expostos os usuários da rede / o início dos movimentos sociais lançados na internet.
- e) uma atitude de propagação de ideias em ritmo acelerado / conjunto de elementos responsáveis pela origem de algo.

**9. Com relação ao vocabulário do texto, considere as afirmativas abaixo.**

I – O termo “reverbera” (linha 5) pode ser substituído, sem alteração do sentido original, por “repercute”.

II – “Simulacro” (linha 60) significa “uma representação artificial da realidade”.

III – Por “forjando” (linha 78) entende-se “esperando”.

Está correto dizer que:

- a) apenas I é correta.
- b) apenas II é correta.
- c) apenas I e II são corretas.
- d) apenas I e III são corretas.
- e) apenas II e III são corretas.

**10. Ao colocar lado a lado palavras como “local” e “global” (linha 6) e “genérica” e “personalizada” (linha 6), a autora chama a atenção para um dos aspectos que caracteriza o processo comunicativo em rede. Assinale a alternativa que o apresenta.**

- a) A polissemia.
- b) A ambiguidade.
- c) O coloquialismo.
- d) O antagonismo.
- e) A universalidade.

**11. Em relação aos sinais de pontuação empregados nas sequências frasais abaixo, assinale a alternativa INCORRETA.**

- a) Os travessões, usados no período “Espaços de construção social que têm como principal característica a autonomia – que se extrapola ao controle de governos e empresas – nos quais pessoas de todas as idades e condições passaram a se manifestar [...]” (linhas 1- 4), isolam uma explicação.
- b) No período “Em 2013, o Brasil foi surpreendido pela enorme adesão [...]” (linhas 39-40), a vírgula separa um adjunto adverbial antecipado.
- c) As vírgulas do período “Potencialmente, as mídias sociais podem levar as pessoas a, individual ou coletivamente, agir como heróis ou vilões” (linhas 45-46) separam apostos.
- d) Os dois-pontos usados no período “Assistimos recentemente a dois episódios que mobilizaram a população brasileira: uma dona de casa que morreu espancada em Guarujá [...] e uma torcedora do Grêmio acusada de racismo que perdeu o emprego [...]” (linhas 50-54) introduzem um esclarecimento em relação à afirmação anterior.
- e) Em “[...] é um espaço de interação, mobilização, significação e ressignificação” (linha 76), as vírgulas são usadas para separar os termos de uma enumeração.

**12. Em relação aos aspectos coesivos da língua, assinale V nas afirmações verdadeiras e F nas falsas.**

- I - ( ) O articulador **segundo** (linha 16) pode ser substituído por **conforme**, sem alteração de sentido.
- II - ( ) A adição de ideias fica evidenciada no uso do articulador **não apenas...mas** (linhas 40 - 41) e do **e** (linha 43).
- III - ( ) O pronome **isso** (linha 40) resume a ideia de surpresa sofrida pelo Brasil em relação ao descontentamento com a política e os governos do país.
- IV - ( ) O articulador **para** apresenta a mesma relação de sentido na linha 52 e na linha 55.
- V - ( ) O advérbio **aqui** mantém o mesmo referente nas linhas 12, 54 e 56.

A sequência correta, de cima para baixo, é:

- a) F – V – F – V – V.
- b) V – F – V – F – V.
- c) V – V – F – V – F.
- d) F – F – V – V – V.
- e) V – V – V – F – F.

**13. Leia as seguintes afirmações, observando a articulação das ideias.**

- I - “As pesquisas revelam **não só** o enorme sucesso dessas plataformas no país, **como também** a grande exposição [...]” (linhas 22-23). Substituindo o articulador destacado por **e**, esse período poderia ser assim reescrito: “As pesquisas revelam o enorme sucesso dessas plataformas no país **e** a grande exposição.”

- II - No período “**Quanto mais** rápido e interativo o processo de comunicação, **maior** a probabilidade de uma ‘comoção’ coletiva” (linhas 57-58), fica evidente a relação de simultaneidade entre as orações, marcada pelo articulador em destaque.
- III - Reescrevendo o último período do 1º parágrafo, utilizando o articulador **mas** para manter a relação de oposição aí evidenciada pelo articulador **embora**, a redação seria: “Cada indivíduo constrói seu próprio significado, interpretando e processando as mensagens a que tem acesso, **mas** os ambientes culturais e sociais condicionam em grande parte essa construção simbólica”.
- IV - Em “E, **quando** ocorre uma condenação pela sociedade, as consequências podem ser irreversíveis” (linhas 73-74), o articulador destacado estabelece uma relação de temporalidade.

Sobre as declarações anteriores, pode-se afirmar que:

- a) apenas I e II estão corretas.
- b) apenas I, II e III estão corretas.
- c) apenas I, III e IV estão corretas.
- d) apenas II, III e IV estão corretas.
- e) todas estão corretas.

**14. Em relação à referência pronominal, considerando-se o texto, é INCORRETO afirmar:**

- a) O pronome relativo **que** (linha 50) refere-se a “dois episódios” (linha 50).
- b) O pronome relativo **que** (linha 52) e o pronome pessoal **a** (linha 52) referem-se, respectivamente, a “divulgação de um boato” (linhas 51-52) e “dona de casa” (linha 51).
- c) O pronome pessoal **las** (linha 52) tem como referente “crianças” (linha 52).
- d) O referente antecedente do pronome possessivo **sua** (linha 57) é “processo de comunicação” (linhas 56-57).
- e) O pronome pessoal **las** (linha 66) refere-se a “credibilidade, legitimidade e reputação” (linha 66).

**15. No trecho “Um post pode favorecer a cooperação ou a solidariedade. Pode também denunciar uma irregularidade, um comportamento antiético. Pode engajar e mobilizar indivíduos em campanhas sociais, partidárias, movimentos sociais como Occupy Wall Street, Primavera Árabe, dentre outros” (linhas 35-38), é possível perceber uma relação de sentido entre os períodos, apesar de não haver um articulador explícito. Essa relação é de:**

- a) finalidade.
- b) temporalidade.
- c) conformidade.
- d) alternância.
- e) comparação.



**16. Considere as proposições a seguir.**

- I - As formas verbais **alcançaram** (linha 42) e **engajaram** (linha 43), embora flexionadas na mesma pessoa e número, não têm o mesmo sujeito.
- II - As formas verbais **encadeiem** e **formem** (linhas 47-48) podem ser flexionadas no singular, no período em que se encontram, sem prejuízo à concordância verbal prevista pela norma padrão.
- III - O verbo **acusava** (linha 52) estabelece concordância com **boato** (linha 52).

É possível afirmar que:

- a) apenas I está correta.
- b) apenas II está correta.
- c) apenas III está correta.
- d) apenas I e II estão corretas.
- e) apenas I e III estão corretas.

**17. Considere o texto abaixo.**

**Texto 2**



Fonte: <http://jornalsuperlegal.blogspot.com.br>

É possível perceber a relação entre as ideias do texto “O instantâneo julgamento pelas redes sociais” (Texto 1) com a charge acima (Texto 2). Assinale a alternativa que apresenta a única relação **INADEQUADA** entre os dois textos.

- a) Em ambos os textos, percebe-se que, para a segurança dos usuários da rede, o total controle das mídias sociais pela polícia constitui-se uma solução eficiente apresentada pelos respectivos autores.
- b) Nos dois textos citados, há referência às redes sociais como espaço de formação de opinião que pode, conseqüentemente, mobilizar a sociedade para a participação em movimentos de protestos.
- c) As plataformas representadas na charge são, também, as citadas no Texto 1 como as mais acessadas pelos usuários das redes sociais.

- d) A figura da polícia em atitude de repressão, na charge, faz referência aos movimentos populares incentivados pelas manifestações em redes sociais, nem sempre conduzidos de forma pacífica, como citado no Texto 1.
- e) A ideia de que as mídias sociais podem levar os cidadãos “a ter esperança ou medo” (linha 46 do Texto 1) está relacionada à figura dos policiais em uma tentativa de conter os movimentos organizados pela internet.

**Leia o texto abaixo para responder às questões 18, 19 e 20.**

### **Texto 3**

#### **Primavera árabe**

1           As redes sociais desempenharam um papel considerável nos recentes movimentos contra a  
2 ditadura nos países árabes. A propagação do movimento conhecido como Primavera Árabe, que começou  
3 em 2010, na Tunísia, para todo o Norte da África e Oriente Médio não teria sido a mesma sem os recursos  
4 proporcionados pela internet. Os protestos têm compartilhado técnicas de resistência civil em campanhas  
5 sustentadas envolvendo greves, manifestações, passeatas e comícios, bem como o uso das mídias  
6 sociais, como Facebook, Twitter e Youtube, para organizar, comunicar e sensibilizar a população e a  
7 comunidade internacional em face de tentativas de repressão e censura na Internet por parte dos Estados.

Fonte: <http://pt.wikipedia.org/wiki/Primavera> (adaptado)

#### **18. Considere as seguintes afirmações.**

- I – Por “papel considerável” (linha 1) entende-se “uma forte influência” das redes sociais nos movimentos populares.
- II – O fragmento “não teria sido a mesma” (linha 3) refere-se ao termo “Primavera Árabe” (linha 2).
- III – O articulador “bem como” (linha 5) expressa ideia de comparação no trecho em que se insere.
- IV – A expressão “em face de” (linha 7) pode ser substituída, sem prejuízo de sentido, por “perante as”.

Sobre as proposições acima, pode-se afirmar que:

- a) apenas I e II estão corretas.
- b) apenas I e IV estão corretas.
- c) apenas II e III estão corretas.
- d) apenas I, III e IV estão corretas.
- e) apenas II, III e IV estão corretas.

#### **19. Relacionando as ideias apresentadas no Texto 3 com as do Texto 1, “O instantâneo julgamento pelas redes sociais”, é CORRETO afirmar que:**

- a) Em ambos os textos, percebe-se claramente a argumentação positiva em favor das redes sociais como forma de participação social.
- b) Tanto no Texto 3 quanto no Texto 1 tem-se a referência direta às plataformas Facebook, Twitter e YouTube como o meio mais eficaz de resolução de conflitos sociais.
- c) O Texto 1, diferente do Texto 3, não faz referência a campanhas sociais ou partidárias, embora reforce o potencial mobilizador das redes sociais.
- d) Ambos os textos reforçam o poder das redes sociais na divulgação e na organização de movimentos envolvendo a sociedade civil.
- e) O regime ditatorial, tanto nos países árabes quanto no Brasil, perdeu forças em virtude da ação dos usuários da internet.

**20. Considere as afirmações abaixo a respeito da relação entre os textos 1, 2 e 3.**

- I - Os três textos têm em comum o objetivo de divulgar o enorme sucesso das redes sociais em nível mundial, atingindo pessoas de todas as idades e condições.
- II - As mídias sociais são as responsáveis pela formação cidadã dos indivíduos, na medida em que todos têm o poder de produzir e compartilhar conteúdo em um curto espaço de tempo.
- III - O que une os três textos é a apresentação do poder de mobilização da sociedade, oferecido pelas redes sociais, desencadeando movimentos de protesto no mundo todo.

Das afirmações acima, pode-se concluir que:

- a) apenas II está correta.
- b) apenas III está correta.
- c) apenas I e II estão corretas.
- d) apenas I e III estão corretas.
- e) apenas II e III estão corretas.

## PROPOSTA DE REDAÇÃO

### INSTRUÇÕES

- a) Leia atentamente a proposta e produza um texto com estrutura completa e letra legível.
- b) Faça seu texto e passe-o a limpo a caneta e sem rasuras na folha de redação.
- c) Mantenha seu texto nos limites de 15 a 18 linhas.
- d) Dê um título para seu texto.
- e) Evite ultrapassar as margens da folha de redação, pois sua prova poderá ser anulada na leitura óptica.

O texto abaixo é parte de uma entrevista concedida pelo professor e jornalista Juremir Machado à revista Expressão Digital. Leia-o com atenção para cumprir a proposta de produção textual a seguir.

***As redes sociais têm contribuído para a disseminação da informação. Diferente do que ocorre nos meios oficiais de comunicação, tais como jornais, revistas e TV. Na sua opinião, as redes sociais são canais para o fortalecimento da democracia?***

*As redes sociais são um contrapoder fundamental. Permitem a cada pessoa expressar-se. Antes delas, o poder da emissão estava concentrado em poucas mãos e mentes. O problema das redes sociais é que servem para o bem e para o mal. Possibilitam desmontar mentiras, mas também servem para caluniar, difamar e destruir injustamente reputações. São um espaço de guerra política. Feitas as contas, são muito mais positivas do que negativas. Representam o fim de uma época, o do controle absoluto da opinião pela mídia.*

MACHADO, Juremir. 50 anos da Ditadura Militar no Brasil: reflexões sobre o golpe. Novo Hamburgo, outubro 2014. **Expressão Digital**. Entrevista concedida a Leandro Andrichetti.

A partir desse fragmento e de sua experiência ou conhecimento sobre o assunto, redija um texto dissertativo-argumentativo a respeito da influência das redes sociais no dia a dia das pessoas, considerando se o uso dos espaços virtuais de discussão é positivo ou negativo para a construção da cidadania e para o fortalecimento da democracia.

Apresente, no mínimo, dois argumentos para fundamentar a sua tese, ou seja, a ideia que você vai defender.

**Espaço destinado para o rascunho de sua redação.**

---

1	<hr/>
2	<hr/>
3	<hr/>
4	<hr/>
5	<hr/>
6	<hr/>
7	<hr/>
8	<hr/>
9	<hr/>
10	<hr/>
11	<hr/>
12	<hr/>
13	<hr/>
14	<hr/>
15	<hr/>
16	<hr/>
17	<hr/>
18	<hr/>

SEGUNDA PARTE: PROVA DE MATEMÁTICA

As questões de 21 a 40 referem-se ao conteúdo de Matemática.  
Leia as questões com atenção e assinale a única alternativa correta.

Símbolos e conceitos com os respectivos significados:

$\mathbb{R}$  : conjunto dos números reais

$\log x$  : logaritmo decimal de  $x$

$\text{sen } x$  : seno de  $x$

21. O valor de  $a$  na função afim ( $f: \mathbb{R} \rightarrow \mathbb{R}$ ) definida por  $f(x)=ax+5$ , sabendo que  $f(2)=13$ , é

- a) 2.
- b) 4.
- c) 6.
- d) 8.
- e) 10.

22. A função afim  $f(x)=4x+b$  ( $f: \mathbb{R} \rightarrow \mathbb{R}$ ) que passa pelo ponto  $(2,16)$  é dada por

- a)  $f(x)= x+2$ .
- b)  $f(x)= 2x+6$ .
- c)  $f(x)= 4x+6$ .
- d)  $f(x)= 4x+8$ .
- e)  $f(x)= 5x+6$ .

23. O **valor de  $f(7) - f(2)$** , sendo a função quadrática ( $f: \mathbf{IR} \rightarrow \mathbf{IR}$ ) definida por  $f(x) = x^2 + 3x - 2$ , é

a) 54.

b) 56.

c) 58.

d) 60.

e) 62.

24. A área de um quadrado de lado  $x$  é igual a  $36\text{cm}^2$ , o **perímetro desse quadrado** é

a) 8 cm.

b) 12 cm.

c) 16 cm.

d) 20 cm.

e) 24 cm.

25. O **valor de  $f(1)$** , em que  $f(x)$  é uma função exponencial ( $f: \mathbf{IR} \rightarrow \mathbf{IR}$ ) dada por  $f(x) = 5^{2x} - 5$ , é

a) 10.

b) 15.

c) 20.

d) 25.

e) 30.

26. O **valor de  $x$**  na equação  $9^{x+2} + 9 = 90$ , é

a) 0.

b) 2.

c) 4 .

d) 6.

e) 8

27. O valor do  $\log 30$ , considerando as aproximações  $\log 5 = 0,70$  e  $\log 6 = 0,77$ , é

- a) 1,22.
- b) 1,34.
- c) 1,47.
- d) 1,71.
- e) 2,21.

28. O valor de  $x$  na equação  $\log_2 x = 5$ , é

- a) 16.
- b) 32.
- c) 68.
- d) 100.
- e) 150.

29) O valor da medida  $y$ , na figura abaixo, é

- a) 60.
- b) 70.
- c) 80.
- d) 90.
- e) 100.

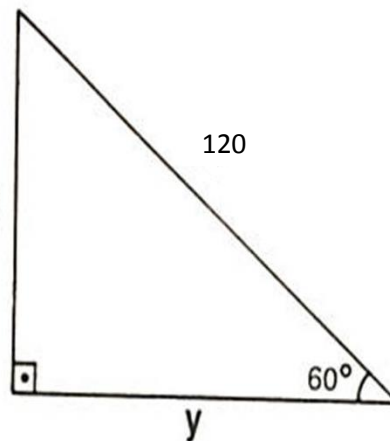

Dados:  $\sin 60^\circ = \frac{\sqrt{3}}{2}$  ;  $\cos 60^\circ = \frac{1}{2}$  ;  $\operatorname{tg} 60^\circ = \sqrt{3}$   
 $\sin 30^\circ = \frac{1}{2}$  ;  $\cos 30^\circ = \frac{\sqrt{3}}{2}$  ;  $\operatorname{tg} 30^\circ = \frac{\sqrt{3}}{3}$



30) O **valor de x**, sendo x a solução da equação  $\operatorname{tg} x = 1$  e x pertencente ao 3º quadrante, é

a) 200°.

b) 225°.

c) 315°.

d) 345°.

e) 375°.

31) Sendo as matrizes:  $\mathbf{A} = \begin{bmatrix} 2 & 6 & 4 \\ 1 & 3 & 2 \\ 3 & 9 & 6 \end{bmatrix}$  e  $\mathbf{B} = \begin{bmatrix} 2 \\ 1 \\ 3 \end{bmatrix}$ . A matriz produto de  $\mathbf{A}$  por  $\mathbf{B}$  é:

a)  $\mathbf{C} = \begin{bmatrix} 33 \\ 11 \\ 22 \end{bmatrix}$ .

b)  $\mathbf{C} = \begin{bmatrix} 22 \\ 11 \\ 33 \end{bmatrix}$ .

c)  $\mathbf{C} = \begin{bmatrix} 20 \\ 10 \\ 30 \end{bmatrix}$ .

d)  $\mathbf{C} = [11 \ 22 \ 33]$ .

e)  $\mathbf{C} = \begin{bmatrix} 4 & 6 & 12 \\ 2 & 3 & 6 \\ 6 & 9 & 18 \end{bmatrix}$ .

32) O valor de  $x$ , para que o determinante  $\begin{vmatrix} 2 & x & 1 \\ 1 & 0 & 2 \\ 1 & x & 1 \end{vmatrix}$  seja igual a  $1$  (um), é de:

a)  $\frac{3}{2}$ .

b)  $\frac{1}{2}$ .

c)  $-\frac{1}{2}$ .

d)  $-\frac{3}{2}$ .

e)  $-\frac{5}{2}$ .

33) O valor de:  $x + y - z$ , sendo  $x$ ,  $y$  e  $z$  solução do sistema

$$\begin{cases} 80x + 60y + 40z = 55 \\ x + y + z = 1 \\ 4x - y = 0 \end{cases}, \text{ é de:}$$

a)  $\frac{3}{4}$ .

b)  $\frac{5}{8}$ .

c)  $\frac{1}{2}$ .

d)  $\frac{1}{4}$ .

e)  $\frac{1}{8}$ .

34) A área do trapézio isósceles da figura a seguir, em  $cm^2$ , cujo perímetro é  $34 cm$ , é de:

- a)  $8\sqrt{3}$ .
- b)  $11\sqrt{3}$ .
- c)  $14\sqrt{3}$ .
- d)  $22\sqrt{3}$ .
- e)  $33\sqrt{3}$ .

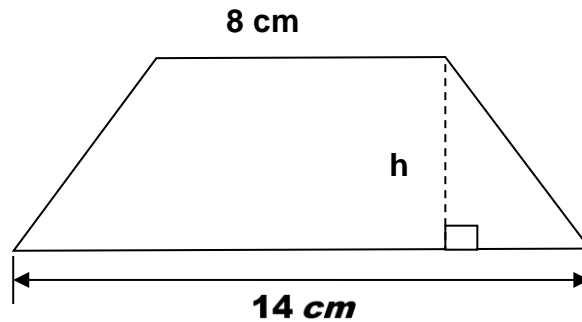

35) O volume de sorvete, em  $mL$ , que cabe dentro de uma “casquinha” de forma cônica, sabendo-se que o diâmetro da base é  $8 cm$  e sua altura é  $12 cm$ , é de:

- a)  $64\pi$ .
- b)  $32\pi$ .
- c)  $16\pi$ .
- d)  $8\pi$ .
- e)  $4\pi$ .

36) Sendo que a laranja pode ser considerada uma esfera de raio  $R$ , composta por  $12$  gomos exatamente iguais. Sendo  $R$  igual a  $3 cm$ , o volume de cada gomo, em  $cm^3$ , é de:

- a)  $2\pi$ .
- b)  $3\pi$ .
- c)  $4\pi$ .
- d)  $5\pi$ .
- e)  $6\pi$ .

37) A área total de uma sala de aula de base retangular e medidas internas iguais a: **6 m**, **10 m** e **2,5 m**, em **m<sup>2</sup>**, é de:

- a) **100**.
- b) **150**.
- c) **200**.
- d) **250**.
- e) **300**.

38) Sabendo-se que o ponto **P(x, 0)** é equidistante dos pontos **Q(2, 4)** e **R(4, 6)**, então qual deve ser o valor de **x**?

- a) **2**.
- b) **4**.
- c) **6**.
- d) **8**.
- e) **10**.

39) A equação geral da reta determinada pelos pontos: **M(-1, 5)** e **N(4, 2)** é igual a:

- a) **5x + 3y + 22 = 0**.
- b) **5x + 3y + 11 = 0**.
- c) **3x + 5y + 22 = 0**.
- d) **3x + 5y - 11 = 0**.
- e) **3x + 5y - 22 = 0**.

40 O valor de  $k$  que transforma a seguinte equação incompleta do segundo grau com duas variáveis:  $x^2 + y^2 - 8x + 10y + k = 0$ , numa equação de circunferência com raio igual a **7 u.c.**, é igual a: (Observação: **u.c.** = uma unidade de comprimento qualquer.)

- a) **-8.**
- b) **-6.**
- c) **-4.**
- d) **-2.**
- e) **0.**

**FORMULÁRIO**

$S = bh$	$S = \frac{(B + b)h}{2}$	$S_t = 2(ab + ac + bc)$
$V = S_B H$	$V = \frac{\pi R^2 H}{3}$	$V = \frac{4\pi R^3}{3}$
$d_{AB} = \sqrt{(x_2 - x_1)^2 + (y_2 - y_1)^2}$	$\begin{vmatrix} x & y & 1 \\ x_1 & y_1 & 1 \\ x_2 & y_2 & 1 \end{vmatrix} = 0$	$x_0 = \frac{-D}{2}$ e $y_0 = \frac{-E}{2}$
$r = \sqrt{x_0^2 + y_0^2 - F}$		